

Model pompy	DNM	A	B	C	D	E	F	G	H	I	L	P
ZC 100	F1 1/4"	140	275	200-250-325-440	139	140	180	34	105	98	7	160

ZC 100

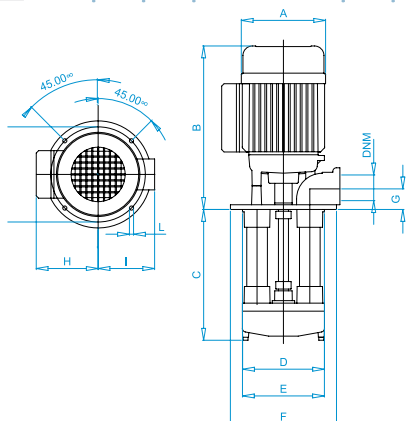

Pompy elektryczne zaprojektowane do obiegu cieczy chłodzących i smarów w obrabiarkach, maszynach obróbczych szkła i tworzyw sztucznych oraz innych aplikacji wymagających wysokiego przepływu i niskiego ciśnienia. Pompy są również przystosowane do tłoczenia emulsji częściowo syntetycznych z rozpuszczalnikami szkodliwymi dla standardowych uszczelnień mechanicznych. W przypadku medium zawierającego cząstki stałe, zaleca się zamontowanie filtra oraz utrzymywanie zbiorników w czystości.

Wirnik pompy	Stal nierdzewna
Korpus pompy	G Al Si 9 alloy
Wał silnika	Stal AISI 420
Obudowa silnika	Aluminium - Mec 71
Silnik	Zamknięty, zewnętrznie chłodzony
Śruby	Stal nierdzewna

Typ	DANE TECHNICZNE	
	ZC 100-50 Hz	ZC 100-60 Hz
HP-P2	1,2	1,4
KW-P2	0,9	1
KW-P1	1,2	1,6
A-230V-3	3,6	4,5
A-400V-3	2,1	2,6
r.p.m.	2800	3400
°T max	60°C / 140°F	60°C / 140°F

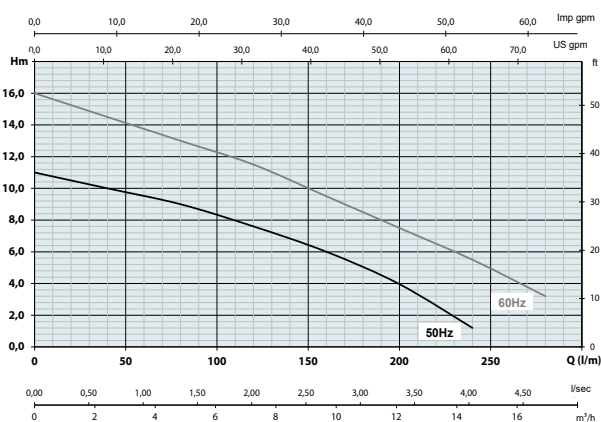

ZC 125

Pompy elektryczne zaprojektowane do obiegu cieczy chłodzących i smarów w obrabiarkach, maszynach obróbczych szkła i tworzyw sztucznych oraz innych aplikacji wymagających wysokiego przepływu i niskiego ciśnienia. Pompy są również przystosowane do tłoczenia emulsji częściowo syntetycznych z rozpuszczalnikami szkodliwymi dla standardowych uszczelnień mechanicznych. Jeżeli medium zawiera części stałe, zaleca się zamontowanie filtra i utrzymywanie zbiornika w czystości.

Wirnik pomp	Stal nierdzewna
Korpus pompy	G Al Si 9 alloy
Wał silnika	Stal AISI 420
Obudowa silnika	Aluminium - Mec 71
Silnik	Zamknięty, zewnętrznie chłodzony
Śruby	Stal nierdzewna

Typ	DATI TECNICI - TECHNICAL DATAS	
	ZC 125-50 Hz	ZC 125-60 Hz
HP-P2	1,5	1,5
KW-P2	1,12	1,12
KW-P1	1,3	1,8
A-230V-3	4,5	5,2
A-400V-3	2,6	3
r.p.m.	2800	3400
°T max	60°C / 140°F	60°C / 140°F

Model pompy	DNM	A	B	C	D	E	F	G	H	I	L	P
ZC 125	F1 1/4"	140	275	200-250-325-440	139	140	180	34	105	98	7	160

